

Aufbauanleitung 05/2019

WERKZEUG:

Gummihammer (beiliegend)

*Aufbau des Tisches auf einer **weichen Unterlage (z.B. einer Decke)** durchführen, um Beschädigungen zu vermeiden.*

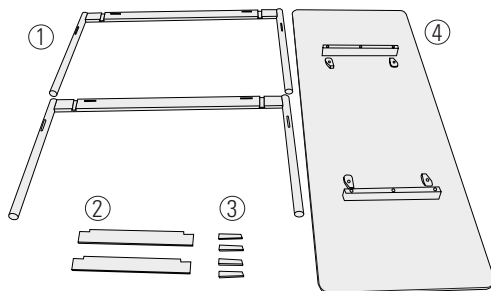

1 Beinelemente
2 Querstege

3 Keile
4 Tischplatte

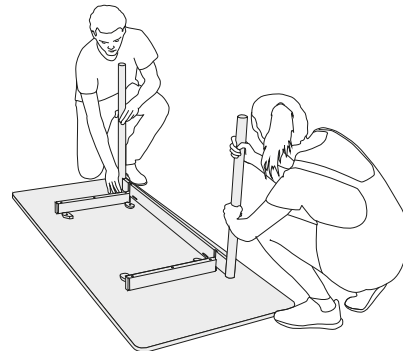

1. Tischplatte (**4**) auf die Oberseite legen. Beinelemente (**1**) auf die angeschraubten Querzargen stecken.

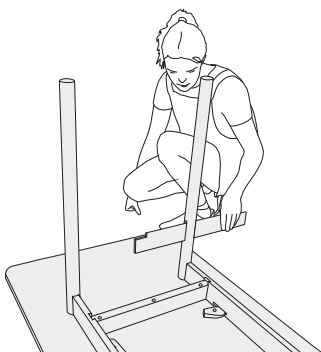

2. Querstege (**2**) mit der **abgesetzten Kante** nach oben durch die Schlitz in den Tischbeinen führen.

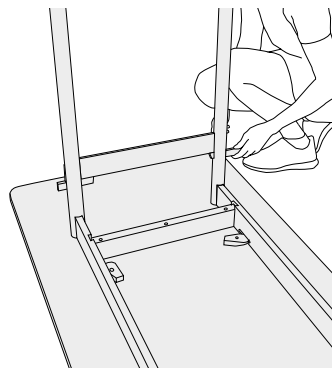

3. Keile (**3**) mit der **beschichteten Seite** nach oben zeigend **unterhalb** der Querstege in den selben Schlitz schieben.

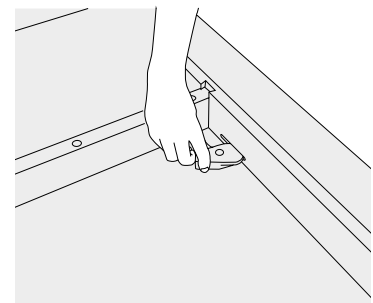

4. Nutklötze auf der Tischplatte in die Befestigungsschlitz im Rahmen drehen.

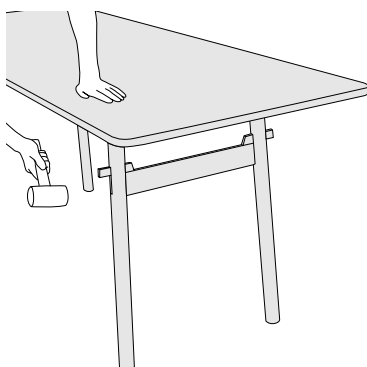

5. Mit dem Gummihammer die Keile **vorsichtig einschlagen** bis sie fest sitzen.

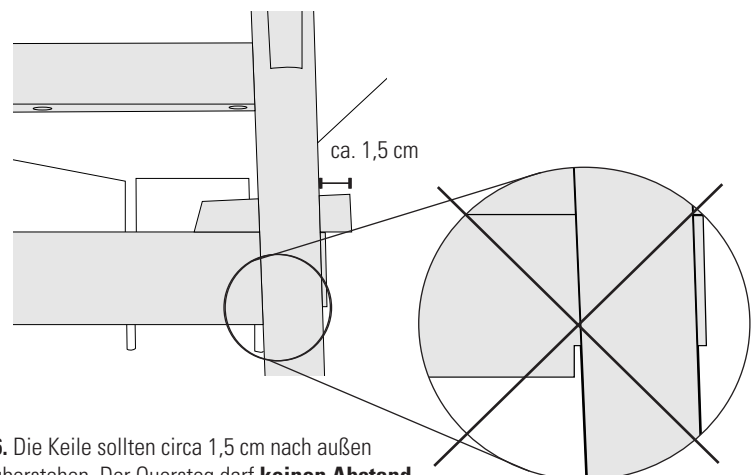

6. Die Keile sollten circa 1,5 cm nach außen überstehen. Der Quersteg darf **keinen Abstand** zum Tischbein mehr haben.